

Κατευθυντήριες γραμμές για τα φορτηγά

Fair Wear & Tear

Better with every move.

 **ayvens**
SOCIETE GENERALE GROUP

Επισκόπηση συνεργατών



Η DEKRA δραστηριοποιείται σήμερα σε 50 χώρες και περισσότεροι από 29.000 εργαζόμενοι δεσμεύονται να διασφαλίσουν τη μακροπρόθεσμη ασφάλεια, την ποιότητα και την προστασία του περιβάλλοντος. Οι επιχειρηματικές μονάδες της DEKRA «Οχήματα», «Βιομηχανία» και «Υπηρεσίες Διαχείρισης Εργατικού Δυναμικού» παρέχουν επαγγελματικές και καινοτόμες υπηρεσίες στους τομείς της επιθεώρησης, των εκθέσεων πραγματογνωμοσύνης, της διαχείρισης των αξιώσεων, των συμβουλευτικών υπηρεσιών, της πιστοποίησης, του βιομηχανικού ελέγχου και του ελέγχου προϊόντων. Η DEKRA Automotive Solutions, μονάδα εξυπηρέτησης του ομίλου DEKRA και βασικό τμήμα της επιχειρηματικής μονάδας Οχήματα της DEKRA, αποτελεί έναν διεθνή οργανισμό με ειδικές δεξιότητες στην απόσυρση και επαναφορά στην αγορά των μεταχειρισμένων οχημάτων. Διαθέτει εκτεταμένη εμπειρία στην παροχή προσαρμοσμένων λύσεων διαχείρισης για τα επονομαζόμενα Μεταχειρισμένα Οχήματα στην αυτοκινητοβιομηχανία, καθώς και στις εταιρείες ενοικίασης και μίσθωσης οχημάτων. www.dekra.com

Εισαγωγή

Η Ayvens ακολουθώντας επαγγελματική προσέγγιση στη διαδικασία επιστροφής του οχήματος κατά τη λήξη της μίσθωσης, προσφέρει στους πελάτες της μια υπηρεσία πλήρως ανεξάρτητη, δίκαιη και διαφανή. Έχοντας δημιουργήσει πρότυπα φυσιολογικής φθοράς σε σχέση με την προσδοκώμενη κατάσταση του κάθε μισθωμένου οχήματος που επιστρέφεται, σας παρουσιάζουμε αναλυτικά και λεπτομερώς τις «οδηγίες φυσιολογικής φθοράς» της Ayvens.

Μετά από την επιστροφή του στη Ayvens, κάθε όχημα υποβάλλεται σε λεπτομερή έλεγχο σε σχέση με την εσωτερική και εξωτερική του κατάσταση. Για να διατηρήσει την ανεξαρτησία της, η Ayvens έχει προσλάβει τις υπηρεσίες της DEKRA Automotive Services, οι οποίες διεξάγουν αυτές τις επιθεωρήσεις. Η εταιρεία είναι ηγέτης της αγοράς στον τομέα της επιθεώρησης οχημάτων, και παρέχει μία επιθεώρηση που βασίζεται στα δεδομένα του κατασκευαστή. Για κάθε όχημα εκπονείται μία αναφορά κατάστασης και μία αναφορά εκτίμησης, που είναι διαθέσιμες στους πελάτες μίσθωσης και στους αγοραστές μεταχειρισμένων οχημάτων.

Αποδεκτό & μη αποδεκτο

Λένε ότι μία εικόνα ισοδυναμεί με χίλιες λέξεις. Έτσι, για να σας βοηθήσουμε να κατανοήσετε ευκολότερα τη λογική φθορά, σε αυτόν τον οδηγό θα βρείτε αναπαραστάσεις του τι είναι και τι δεν είναι αποδεκτό.

Για εμάς στη Ayvens, αποτελεί πρόκληση να καλύψουμε κάθε είδους ζημιά που μπορεί ενδεχομένως να προκύψει. Ωστόσο, όταν τελειώσετε με αυτόν τον οδηγό, θα έχετε σχηματίσει μία καλή ιδέα των ελάχιστων προτύπων που προσδοκούνται για τα οχήματα που επιστρέφονται.

Παρακαλούμε να σημειώσετε ότι η εκτίμηση της Φυσιολογικής Φθοράς εξαρτάται σε γενικές γραμμές από την ηλικία και τη διανυθείσα απόσταση του οχήματος που επιθεωρείται. Ωστόσο, δεν είναι αποδεκτές ορισμένες θραύσεις και ζημιές, ασχέτως με την ηλικία ή τη διανυθείσα απόσταση, και σε αυτά, μεταξύ άλλων, περιλαμβάνονται τα απολεσθέντα αντικείμενα ή τα σπασμένα κρύσταλλα. Σε όλες τις περιπτώσεις, θα προσπαθήσουμε να αξιολογήσουμε το κόστος ζημιάς δίκαια, κοστολογώντας όπου είναι δυνατόν την επισκευή και όχι την αντικατάσταση.

Όταν οι ανεξάρτητοι συνεργάτες μας ολοκληρώσουν την επιθεώρηση εκτίμησής τους, θα ετοιμάσουν μία αναφορά κατάστασης η οποία θα προσδιορίσει οποιαδήποτε ζημιά στο όχημα δεν είναι αποδεκτή στα πλαίσια της Φυσιολογικής Φθοράς. Η αναφορά αυτή θα αναλύει λεπτομερώς τη μέθοδο και το κόστος επισκευής. Μία αναφορά εκτίμησης ετοιμάζεται και για τους αγοραστές μεταχειρισμένου οχήματος.



Επιστροφή του οχήματος

Βασικά, οτιδήποτε σας δόθηκε κατά την παραλαβή του οχήματος πρέπει να επιστραφεί με το όχημα.

Σε αυτά τα αντικείμενα, μεταξύ άλλων, περιλαμβάνονται:

- Όλα τα κλειδιά, συμπεριλαμβανομένων των κύριων και των ανταλλακτικών κλειδιών.
- Όλα τα αυθεντικά έγγραφα, όπως το εγχειρίδιο οδηγού, κλπ
- Αποδεικτικά στοιχεία του υπογεγραμμένου/σφραγισμένου ιστορικού συντήρησης
- Ένα έγκυρο πιστοποιητικό ΚΤΕΟ (κατά περίπτωση)
- Οι καρτέλες κωδικού του ραδιοφώνου
- Τα SD, τα CD ή τα DVD για δορυφορική πλοήγηση (για περισσότερη ασφάλεια, διαγράψτε τις αποθηκευμένες τοποθεσίες, όπως τη διεύθυνση του σπιτιού σας)
- Όλος ο αφαιρούμενος εξοπλισμός ήχου (όπως οι μπροστινές μονάδες USB, SD cards)
- Όλος ο προαιρετικός εξοπλισμός που έχει τοποθετηθεί στο όχημα και δεν είναι μόνιμο εξάρτημά του (γάντζος ρυμούλκησης-κοτσαδόρος, σκίαστρο πίσω θύρας, κλπ)
- Όλος ο εξοπλισμός έκτακτης ανάγκης που παρέχεται με το όχημα (γρύλος, σταυρόκλειδο, προειδοποιητικό τρίγωνο, φαρμακείο πρώτων βοηθειών, κλπ)
- Ο εφεδρικός τροχός πρέπει να είναι επί του οχήματος και να πληροί όλες τις νομικές προϋποθέσεις.
- Εάν το όχημά σας διαθέτει ένα «σύστημα επιδιόρθωσης ελαστικών», τότε αυτό θα πρέπει να είναι σε κατάσταση λειτουργίας (στεγανοποιητικό υλικό και ένας συμπιεστής 12v που συνδέεται στον αναπτήρα του αυτοκινήτου)
- Τα αυθεντικά καλύμματα τροχών



Αφαιρέστε όλα τα προσωπικά αντικείμενα

Θυμηθείτε επίσης πριν από την παράδοση να αφαιρέσετε όλα τα προσωπικά αντικείμενα από το όχημά σας, όπως τα εξής:

- CD μουσικής
- Οδικούς χάρτες
- Γυαλιά ηλίου
- Κάρτες καυσίμων

Θυμηθείτε να ελέγξετε όλους τους αποθηκευτικούς χώρους στο όχημά σας, οι οποίοι συμπεριλαμβάνουν το χώρο αποσκευών, το ντουλαπάκι του συνοδηγού, τις επενδύσεις των θυρών και όλους τους άλλους αποθηκευτικούς χώρους. Δεν είμαστε σε θέση να επιστρέψουμε τα προσωπικά αντικείμενα που βρέθηκαν μέσα στο όχημα αφού αυτό έχει παραδοθεί.

Συμβουλές εκτίμησης πριν την επιστροφή του οχήματος

Για να αποφευχθούν ενδεχόμενες απρόβλεπτες χρεώσεις ζημιών, υπάρχουν μερικά πράγματα που μπορείτε να κάνετε πριν το όχημά σας παραληφθεί και απομακρυνθεί για εκτίμηση.

Χρησιμοποιήστε πλήρως τον παρόντα οδηγό:

Χρησιμοποιήστε τον οδηγό αυτό για να ψάξετε το όχημα και κρατήστε σημειώσεις για οποιοσδήποτε ζημιές μπορεί να εντοπίσετε. Η δική σας επιθεώρηση πριν από την παραλαβή σας βοηθάει να εντοπίσετε συγκεκριμένα τις ζημιές στο όχημα και να αποφύγετε ενδεχόμενες εκπλήξεις σε σχέση με απροσδόκητες χρεώσεις.

Βεβαιωθείτε ότι το όχημά σας είναι καθαρό εσωτερικά και εξωτερικά:

Όταν επιθεωρείτε το όχημα και κατά την ημέρα της παραλαβής, βεβαιωθείτε ότι αυτό είναι καθαρό εσωτερικά και εξωτερικά. Είναι πιο δύσκολο να εντοπιστούν και να σημειωθούν τυχόν ζημιές, εάν το αυτοκίνητό σας είναι βρώμικο. Εάν το όχημά σας είναι βρώμικο κατά την ημέρα παραλαβής, μπορεί ενδεχομένως να ματαιωθεί η παραλαβή και να χρεωθείτε για την αναβολή αυτή.

Επιθεωρήστε το όχημά σας στο φυσικό φως της ημέρας:

Σταθμεύστε το όχημά σας στο φυσικό φως της ημέρας, αποφεύγοντας τα σκιερά μέρη από δέντρα, κλπ. Αυτό θα σας βοηθήσει να εντοπίσετε τυχόν χτυπήματα ή γρατσουνιές που σε άλλη περίπτωση θα δυσκολευόσασταν να διακρίνετε.

Επιθεωρήστε το όχημά σας όταν είναι στεγνό:

Ένα βρεγμένο αυτοκίνητο θα καταστήσει πολύ πιο δύσκολο για εσάς τον εντοπισμό και τη σημείωση τυχόν εκδορών και χτυπημάτων. Εάν το αυτοκίνητο έχει μόλις pluθεί, ή είναι βρεγμένο λόγω βροχής, βεβαιωθείτε ότι έχει στεγνώσει εντελώς πριν από την επιθεώρηση.

Πώς να εντοπίζετε καλύτερα τα χτυπήματα:

Είναι πιο πιθανό να εντοπίσετε χτυπήματα εάν κοιτάτε την επιφάνεια του οχήματος πλαγίως (κοιτώντας προς τα πάνω) παρά να το κοιτάτε από πάνω. Επίσης, κοιτάξτε το όχημα από διαφορετικές γωνίες.

Επιθεωρήστε τα ταμπλό:

Μην ξεχνάτε να επιθεωρήσετε τα φώτα, το παρμπρίζ και τους καθρέφτες και τις λιγότερο προφανείς επιφάνειες ενός οχήματος, όπως είναι η οροφή ή κάτω από τον προφυλακτήρα.

Να είστε αντικειμενικοί:

Επιθεωρήστε και εκτιμήστε το όχημά σας όσο πιο αντικειμενικά μπορείτε, χρησιμοποιώντας τις παραπάνω συμβουλές. Ζητήσετε από έναν φίλο ή συνάδελφο να σας βοηθήσει.

Ελαστικά, αυτοκόλλητα και καθαρισμος

Ελαστικά

Η εκτίμηση της Φυσιολογικής Φθοράς περιλαμβάνει επίσης την επιθεώρηση των ελαστικών. Εάν τα χειμερινά ελαστικά συμπεριλήφθηκαν στη συμφωνία παροχής υπηρεσιών, το πλήρες σύνολο των 4 τροχών, στο οποίο περιλαμβάνονται οι ζάντες και τα μπουλόνια, πρέπει να επιστραφεί. Αν το όχημα επιστραφεί κατά τη διάρκεια του χειμώνα, ισχύει το ίδιο και για τα θερινά ελαστικά. Παρακαλούμε να ανατρέξετε στο τοπικό συμβόλαιό σας με τη Agvens για τις ειδικές συμφωνίες σχετικά με τη μέθοδο επιστροφής χειμερινών και θερινών ελαστικών.

Πολλοί κατασκευαστές δεν περιλαμβάνουν πλέον εφεδρικό τροχό, αλλά εξοπλίζουν τα οχήματά τους με ένα σύστημα που αποκαλούν «Σύστημα Επιδιόρθωσης Ελαστικών», το οποίο αποτελείται από ένα στεγανοποιητικό υλικό και έναν συμπιεστή αέρα (12 Volt). Εάν το αυτοκίνητό σας είναι εξοπλισμένο με ένα σύστημα επιδιόρθωσης ελαστικών, τότε αυτό θα πρέπει να είναι επί του οχήματος και να είναι σε κατάσταση λειτουργίας όταν το αυτοκίνητο επιστραφεί. Στην περίπτωση που το όχημα διέθετε εφεδρικό τροχό, είναι υποχρεωτικό ο εφεδρικός τροχός να είναι επί του οχήματος όταν αυτό επιστραφεί.

Αυτοκόλλητα

Διαφημιστικά αυτοκόλλητα, σηματοδότηση, χαλκομανίες (συμπεριλαμβανομένων των υπολειμμάτων κόλλας), ανεξάρτητα από το μέγεθος ή την κατάσταση, μπορεί να έχουν επίπτωση στην αξία μεταπώλησης του οχήματος. Επομένως, πρέπει να αφαιρεθούν εντελώς και με προσοχή πριν από την πώληση του οχήματος, ανεξάρτητα από το εάν είναι στο σκελετό ή στα κρύσταλλα του οχήματος. Θα υπάρξουν χρεώσεις για οποιοδήποτε κόστος προκύψει από την αφαίρεση όλων των παραπάνω. Παρακαλούμε να ανατρέξετε στο τοπικό συμβόλαιό σας με τη Agvens για τις ειδικές συμφωνίες σχετικά με τη μέθοδο επιστροφής σε σχέση με τα αυτοκόλλητα.

Καθαρισμός

Κρίνουμε ότι το όχημα θα επιστραφεί σε καθαρή κατάσταση. Δυσάρεστες μυρωδιές ή/και λεκέδες στο εσωτερικό του οχήματος μπορεί ενδεχομένως να επηρεάσουν την μεταχειρισμένη αξία του οχήματος που επιστρέφεται. Επομένως, θεωρείται ότι είναι απαραίτητο να καθαριστεί το όχημά σας εντελώς από μία επαγγελματική εταιρεία καθαρισμού, πριν το επιστρέψετε.

Εξωτερικό Περιοχή φόρτωσης

✓ Αποδεκτο

- Τυχόν γρατσουνιές, γδαρσίματα ή/και παραμόρφωση της περιοχής φόρτωσης, υπό την προϋπόθεση ότι αυτό δεν επηρεάζει τη λειτουργία των θυρών ή είναι ορατό από έξω.
- Εκδορές, χτυπήματα και προσκρούσεις σε περβάζια ή στα τοιχώματα της περιοχής φόρτωσης, υπό την προϋπόθεση ότι αυτό δεν παρεμβαίνει με τη λειτουργία του θαλάμου ή είναι ορατό από έξω.
- Πρόσθετα εξαρτήματα μέσα στο αυτοκίνητο, με την προϋπόθεση ότι έχουν τοποθετηθεί σωστά και συμμορφώνονται με τους κανονισμούς του οχήματος.



✗ Μη αποδεκτο

- Παραμορφώσεις του περιβλήματος των τροχών και σημάδια ακατάλληλης φόρτωσης ή ανεπαρκούς ασφάλειας των φορτωμένων εμπορευμάτων.
- Οποιαδήποτε χτυπήματα, γδαρσίματα, γρατσουνιές στην περιοχή φόρτωσης με δημιουργία διάβρωσης.
- Τρύπες στο πάτωμα φόρτωσης ή σοβαρή παραμόρφωση
- Κατεστραμμένη, χτυπημένη ή σπασμένη εσωτερική επένδυση που περιορίζει τη χρήση των θυρών, των παραθύρων ή των εξαρτημάτων.
- Παραμόρφωση μερών του οχήματος, διαχωριστικών τοιχωμάτων, θυρών ή παραθύρων που παρεμβαίνουν με τη λειτουργία των θαλάμων.
- Τυχόν ζημιά στο εσωτερικό της περιοχής φόρτωσης που είναι ορατή από έξω.
- Απουσία εσωτερικής επένδυσης ή διαχωριστικών τοιχωμάτων.
- Σκισίματα ή απόντα εξαρτήματα στο πάτωμα φόρτωσης ή στην επένδυση του θαλάμου φόρτωσης.



Εξωτερικό Μαρσιπέ θύρας & Λάστιχο θύρας

✓ Αποδεκτό

- Γδαρσίματα, γρατσουνιές ή εκδορές σε μαρσιπέ του χώρου φόρτωσης, υπό την προϋπόθεση ότι αυτό δεν έχει επηρεάσει τη λειτουργία των προφυλακτήρων, τον φωτισμό, κ.λπ.
- Εκδορές σε μαρσιπέ των πίσω και πλαϊνών θυρών του χώρου φόρτωσης υπό την προϋπόθεση ότι αυτό δεν έχει επηρεάσει τη λειτουργία των θυρών.



✗ Μη αποδεκτό

- Ζημιά που έχει παραμορφώσει το μαρσιπέ.
- Γδαρσίματα, γρατσουνιές ή εκδορές σε μαρσιπέ του χώρου φόρτωσης που επηρεάζουν τη λειτουργία των προφυλακτήρων, τον φωτισμό, κ.λπ.
- Εκδορές σε μαρσιπέ των πίσω και πλαϊνών θυρών του χώρου φόρτωσης που επηρεάζουν τη λειτουργία των θυρών.
- Κατεστραμμένα λάστιχα θύρας.



Εξωτερικό Σκελετός οχήματος και χρώμα

✓ Αποδεκτό

- Τυχόν ραγίσματα, γρατσουνιές, γδαρσίματα και εκδορές έως 10 εκ., τα οποία είναι δυνατόν να αφαιρεθούν μέσω μηχανικής λείανσης.
- Χτυπήματα έως 2 εκ. υπό την προϋπόθεση ότι δεν υπάρχουν πάνω από 2 σε κάθε ταμπλό.
- Μικρές περιοχές ραγισμάτων με την προϋπόθεση ότι επηρεάζουν λιγότερο από 25% του ταμπλό.
- Ραγίσματα που έχουν επιδιορθωθεί κατάλληλα πριν τη δημιουργία διάβρωσης.



✗ Μη αποδεκτό

- Ραγίσματα, γρατσουνιές, γδαρσίματα και εκδορές μεγαλύτερες από 10 εκ.
- Τυχόν ραγίσματα, γρατσουνιές, γδαρσίματα και εκδορές που δεν είναι δυνατόν να αφαιρεθούν μέσω μηχανικής λείανσης.
- Χτυπήματα μεγαλύτερα από 2 εκ.
- Περισσότερα από δύο χτυπήματα ανά ταμπλό.
- Δημιουργία διάβρωσης σε κάθε είδους ζημιά.
- Ραγίσματα (από πέτρες) που καλύπτουν περισσότερο από το 25% του ταμπλό.
- Λανθασμένο βάψιμο εκ νέου, παρουσιάζοντας διαφορά στο χρώμα.
- Λανθασμένο βάψιμο εκ νέου.
- Αποχρωματισμός λόγω εξωτερικών παραγόντων.



Εξωτερικό Μάσκα και προφυλακτήρας

✓ Αποδεκτο

- Τυχόν γρατσουνιές, γδαρσίματα και εκδορές έως 10 εκ. τα οποία είναι δυνατόν να αφαιρεθούν μέσω μηχανικής λείανσης.
- Για τραχείς ή άβαφους προφυλακτήρες, τυχόν γδαρσίματα, γρατζουνιές και χαρακιές μέχρι 10 εκ. είναι αποδεκτά.
- Χτυπήματα έως 2 εκ. με μέγιστο αριθμό 2 χτυπημάτων σε κάθε προφυλακτήρα ή μάσκα.
- Αποχρωματισμός λόγω εξωτερικών παραγόντων, π.χ. καιρικές συνθήκες.

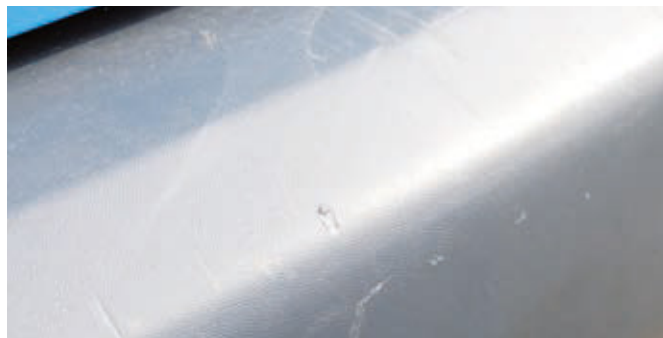

✗ Μη αποδεκτο

- Σπασμένες, ραγισμένες ή παραμορφωμένες μάσκες ή προφυλακτήρες.
- Τυχόν ραγίσματα, γρατσουνιές, γδαρσίματα και εκδορές μεγαλύτερες από 10 εκ.
- Για βαμμένους προφυλακτήρες: τυχόν ραγίσματα, γρατσουνιές, γδαρσίματα και εκδορές που δεν είναι δυνατόν να αφαιρεθούν με μηχανική λείανση.
- Χτυπήματα μεγαλύτερα από 2 εκ.
- Περισσότερα από δύο χτυπήματα σε κάθε μάσκα ή προφυλακτήρα.
- Ζημιά λόγω λανθασμένης



Εξωτερικό Φθορά ελαστικών και ζάντες

✓ Αποδεκτό

- Πέλμα ελαστικού επίσωτρου 1.6 χιλ. ή πέλματα ελαστικού επίσωτρου που πληρούν τις τοπικές νομικές προϋποθέσεις.
- Στο μπροστινό μέρος της ζάντας, στο τάσι ή στο κράμμα: γρατσουνιά, γδάρισμα ή εκδορά έως 10 εκ.
- Στο όριο της ζάντας, στο τάσι ή στο κράμμα: γρατσουνιά, γδάρισμα ή εκδορά έως 10 εκ.



✗ Μη αποδεκτό

- Γρατσουνιές, γδαρσίματα ή εκδορές μεγαλύτερες από 10 εκ.
- Παραμορφωμένα ελαστικά, π.χ. λόγω πρόσκρουσης σε κράσπεδο.
- Εξογκώματα, ρωγμές ή σχισίματα στα ελαστικά.
- Ζημιά στα πλαϊνά τοιχώματα ή στο πέλμα ελαστικού επίσωτρου.
- Ελαστικά που σχίστηκαν από ξένο αντικείμενο.
- Σπασμένη ή παραμορφωμένη ζάντα, τάσι ή κράμμα.
- Δημιουργία διάβρωσης στη ζάντα, στο τάσι ή στο κράμμα.
- Επιστροφές χωρίς τα αυθεντικά καλύμματα τροχού, το σύστημα επιδιόρθωσης ελαστικών ή/και τον εφεδρικό τροχό.



Εξωτερικό Κρύσταλλα και φώτα

✓ Αποδεκτό

- Ραγίσματα, υπό την προϋπόθεση ότι δεν είναι μεγαλύτερα από 1 εκ. και δεν βρίσκονται στην περιοχή A του παρμπρίζ.
- Ραγίσματα στην επιφάνεια των προβολέων, των φώτων ομίχλης ή των ενδείξεων μη θραύσης του κρυστάλλου και μη βλάβης της λειτουργίας του.
- Μικρά αυτοκόλλητα στα κρύσταλλα που απαιτούνται από την τοπική νομοθεσία.

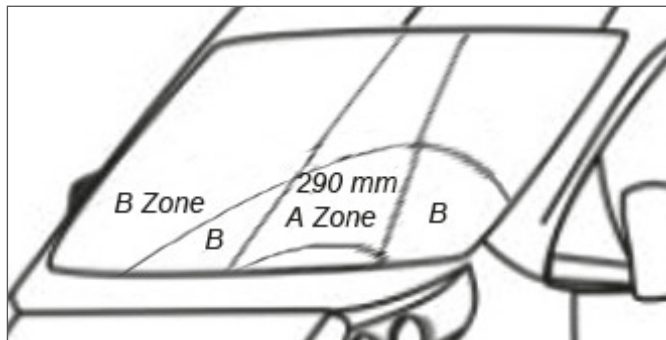

✗ Μη αποδεκτό

- Σπασμένα κρύσταλλα ή φώτα.
 - Ρωγμές ή ραγίσματα στα φώτα, τα οποία περιορίζουν τη λειτουργία του φωτός. Όλες οι λάμπες πρέπει να λειτουργούν.
 - Προστασία από τον ήλιο ή φιμέ ταινίες πρέπει να αφαιρεθούν τελείως από το παρμπρίζ, εφόσον δεν έχουν εφαρμοστεί επαγγελματικά, είναι
- σχισμένες, ή έχουν αρχίσει να διαχωρίζονται από τις γωνίες του παρμπρίζ.
- Ραγίσματα ή ρωγμές μεγαλύτερες από 1 εκ. ή/και στην περιοχή A.



Εξωτερικό Καθρέφτες και εξωτερικά εξαρτήματα

✓ Αποδεκτό

- Γδαρσίματα, γρατζουνιές και χαρακιές μέχρι 5 εκ.
- Επιστροφή οχήματος με ανέπαφες ράβδους ρυμούλκησης και άξονες.
- Εφαρμοστοί φάροι ή φώτα που έχουν τοποθετηθεί σωστά και σε πλήρη λειτουργική κατάσταση, χωρίς καμία ζημιά.
- Τα φώτα πρέπει να συμμορφώνονται πλήρως με τις νομικές απαιτήσεις και, εφόσον απαιτείται από την τοπική

νομοθεσία, να αναφέρονται στα έγγραφα του οχήματος.

- Προστιθέμενες κεραιές ή εξαρτήματα οροφής πρέπει να είναι πλήρως λειτουργικά και να συμμορφώνονται με την οδική ασφάλεια, καθώς και να εγκρίνονται για τον τύπο του οχήματος.
- Σε περίπτωση αφαίρεσης των εξωτερικών εξαρτημάτων, η συγκεκριμένη περιοχή πρέπει να επισκευαστεί σωστά.



✗ Μη αποδεκτό

- Γδαρσίματα, γρατζουνιές και χαρακιές μεγαλύτερες από 5 εκ.
- Παραμόρφωση του καθρέπτη ή/και της θήκης του καθρέπτη
- Φάροι που έχουν πλήξει τη δομή του οχήματος με την τοποθέτηση ή την αφαίρεσή τους.

- Κατεστραμμένες, σπασμένες ή σκουριασμένες σχάρες οροφής ή/και ράβδοι ρυμούλκησης.



Εσωτερικό

✓ Αποδεκτο

- Λεκέδες στα καθίσματα, την εσωτερική επένδυση, τα χαλιά και τα πατάκια, οι οποίοι μπορούν να αφαιρεθούν με γενικό καθαρισμό.
- Καθίσματα που παρουσιάζουν φθορά και βαθουλώματα λόγω γενικής χρήσης.
- Αποχρωματισμός της επιφάνειας λόγω καθημερινής χρήσης και φθοράς.
- Εξαρτήματα τηλεφώνου/οικιακές μονάδες ενδέχεται να παραμείνουν στο όχημα.



✗ Μη αποδεκτο

- Λεκέδες στα καθίσματα, την εσωτερική επένδυση, τα χαλιά και τα πατάκια, οι οποίοι δεν μπορούν να αφαιρεθούν με γενικό αλλά με ειδικό καθαρισμό.
- Σχισίματα, εκδορές και παραμόρφωση του υλικού της εσωτερικής επένδυσης, των καθισμάτων, των χαλιών και των πατακίων.
- Τρύπες που έμειναν στην κονσόλα, ως αποτέλεσμα της αφαίρεσης εξοπλισμού.
- Σχισίματα, βαθουλώματα ή χαλαρές εκδορές στο τιμόνι
- Δυσάρεστες οσμές που απαιτούν ειδικό καθαρισμό.





ayvens.gr